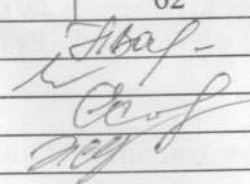

Предмет:	Технология		Дата проведения:		18-19.11.2020	
Шифр:	8-2-3		Класс:		8	
Задания:	1 тур	2 тур	3 тур	Итог балл:	Итог процент:	
Балл:	16	0	46	62	73	
Эксперт 1	Васильева Татьяна Дмитриевна					
Эксперт 2	Лобанов Алексей Иванович					
Эксперт 3	Соковина Елена Юрьевна					
Председатель жюри:	Жилина Татьяна Николаевна					

Шифр участника 8-2-3

Уважаемый участник!

Вам на теоретическом туре предложено 26 заданий, из которых 25 включают вопросы, задачи, тесты. Задание 26 - творческое. Задача участника - внимательно ознакомиться с предложенными заданиями и выполнить их в строгом соответствии с формулировкой. Каждый правильный ответ в заданиях с 1 по 25 оценивается в 1 балл. Задание 26 оценивается в 10 баллов. Всего за теоретический тур максимальное количество баллов, которое может набрать участник, составляет 35 баллов.

Длительность 1-го тура (теоретического) составляет 1 час (60 минут).

Общая часть

1. Отметьте знаком + все правильные ответы:

К технологическим машинам относятся:

- 1 - - швейная машина,
- 2 - - паровая машина,
- 3 - - легковой автомобиль,
- 4 - - школьный токарно-винторезный станок,
- 5 - - настольный вертикально-сверлильный станок.

0

2. Отметьте знаком + все правильные ответы:

На производстве компьютеры используются:

- 1 - - для изготовления рекламы,
- 2 - - для автоматизации производства,
- 3 - - для того, чтобы командовать людьми,
- 4 - - для контроля за работой оборудования,
- 5 - - для информационного обеспечения процесса принятия решений.

1

3. Отметьте знаком + все правильные ответы:

Для того чтобы проявить свое уважение к другому человеку, принято:

- 1 - - учитывать его мнение;
- 2 - - требовать его уважения к себе;
- 3 - - быть искренним в общении с ним;
- 4 - - подчеркивать его ошибки и недостатки;
- 5 - - здороваться при встрече и прощаться при расставании.

1

4. Отметьте знаком + правильный ответ:

Устройство для преобразования звуковых колебаний в электромагнитные называется:

- 1 - - телефоном;
- 2 - - динамиком;
- 3 - - микрофоном;
- 4 - - громкоговорителем;
- 5 - - акустической системой.

0

5. Отметьте знаком + правильный ответ:

За первый год работы акционерное общество выпустило и распространило 5000 акций номинальной стоимостью 100 руб. каждая, а также получило прибыль в размере 5 млн. руб. В течение того же года в качестве кредита от банка было получено 200000 руб. Что вы можете сказать о размере уставного фонда этого акционерного общества:

- 1 - - информации недостаточно;
- 2 - - 5700000 руб.;
- 3 - - 5500000 руб.;
- 4 - - 5000000 руб.;
- 5 - - 700000 руб.;
- 5 - - 500000 руб.

0

6. Отметьте знаком + правильный ответ:

Для контроля точности формы плоскости используют:

- 1 - - микрометры;
- 2 - - кронциркули;
- 3 - - штангенциркули;
- 4 - - лекальные линейки;
- 5 - - масштабные линейки.

0

7. Отметьте знаком + правильный ответ:

Клубнями какой фракции биологически и экономически целесообразно проводить посадку картофеля?

- 1 - - 20-30 гр.;
- 2 - - 30-40 гр.;
- 3 - - 40-50 гр.;
- 4 - - 50-80 гр.

0

8. Отметьте знаком + все правильные ответы:

К профессиям типа «человек-знаковая система» относятся:

- 1 - - поэт;
- 2 - - врач;
- 3 - - портной;
- 4 - - бухгалтер;
- 5 - - программист.

0

9. Решите задачу.

Митя, Антон и Борис учредили компанию с уставным капиталом 200 000 рублей. Митя внес 14% уставного капитала, Антон – 42 000 рублей, Гоша – 0,12 уставного капитала, а оставшуюся часть капитала внес Борис. Учредители договорились делить ежегодную прибыль пропорционально внесенному в уставной капитал вкладу. Какая сумма от прибыли 1 000 000 рублей причитается Борису? Ответ дайте в рублях.

РЕШЕНИЕ: $1) 200.000 - 42.000 = 158.000$ (руб) - внесли вместе Гоша, Митя и Борис
 $2) 158.000 \cdot 0,12 = 18.960$ (руб) - внес Гоша
 $3) 14\% = 0,14$
 $158.000 \cdot 0,14 = 22.120$ (руб) - внес Митя
 $4) 200.000 - (18.960 + 22.120 + 42.000) = 73080$ (руб)

0

Ответ: 73080 рублей причитается Борису

10. Отметьте знаком +
правильный ответ:

**В каком стиле
пастельные тона -
незаменимый атрибут?**

- 1 - - прованс;
- 2 - - бохо;
- 3 - - эко;
- 4 - - модерн.



Специальная часть

11. Отметьте знаком + правильный ответ:

Сроки хранения сырокопченых колбас?

- 1 - - 1 месяц;
- 2 - - 2-3 суток;
- 3 - - до 10 суток;
- 4 - - 15 суток.

12. Заполните пропуски:

Заполните пропуски в описании процесса выращивания и ухода за картофелем:

Уход за растением:
1. <i>Посадка</i>
2. <i>Прополка</i>
3. <i>Пашва</i>
4. <i>Ожухивание</i>
5. Борьба с вредителями и болезнями

13. Установите соответствие:

В таблице представлены виды мяса. Соотнесите название продукта и описание.

Название продукта	Определение
1. Бекон -	А) блюдо, распространённое в украинской, молдавской и русской кухнях: свинина (реже — баранина, медвежатина), запечённая большим куском. Аналоги этого блюда (то есть свинина, запечённая большим куском) есть в австрийской и квебекской кухнях. обычно приготавливается из натёртого солью и специями свиного окорока без кости. Мясо натирают маслом, поливают мясным соусом и ставят в духовку. Иногда в соус добавляют вино или пиво. Некоторые виды этого продукта перед приготовлением заворачивают в фольгу. До полной готовности выпекается в течение 1—1,5 часов.
2. Буженина -	Б) это просоленный и прокопченный свиной окорок, задняя или передняя лопатка; коптят и другие части, напр. ребра; бывает также медвежья, оленья и прочее.
3. Ветчина -	В) животный жир, отлагается под кожей, возле почек, в

	брюшной полости. Функционально рассматривается как питательный запас в теле животного организма, состоящий в основном из триглицеридов, содержит большое количество насыщенных жирнокислотных остатков. Традиционно с луком - символ украинской кухни.
4. Сало -	Г) по праву можно считать деликатесом. Он вкусный, нежный и питательный. Чаще всего в кулинарных рецептах используется говяжий и телячий, реже - свиной. Перед приготовлением советуют замочить в холодной воде, после отваривать с добавлением соли и специй в течение нескольких часов. Как только станет мягкий, его перекладывают в холодную воду, дают остыть и снимают кожицу. Дальше действуют соответственно рецепту. Можно нарезать тонкими ломтиками и использовать для заливного. Можно приготовить любой мясной салат, заменив мясо кусочками языка.
5. Язык -	Д) засоленный или копченый мясной продукт, полученный в результате специфической откормки и содержания свиней. Представляет собой бок молодой свиньи без нижних конечностей, позвонков, костей таза и грудины (пашина). Характеризуется нежирным сочным мясом, пронизанным ровными слоями сала.

Ответ: 1 - Б ; 2 - А ; 3 - Д ; 4 - В ; 5 - Г .
 - + - + +

14. Ответьте на вопрос:

Челночные устройства какого типа изображены на рисунках?

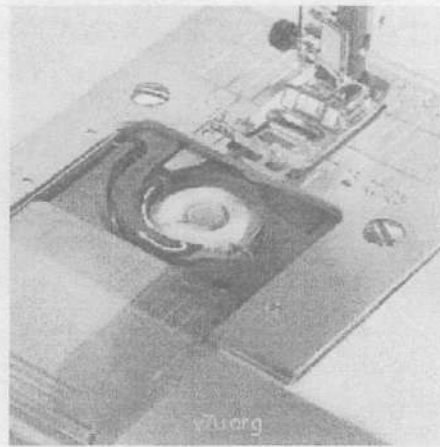
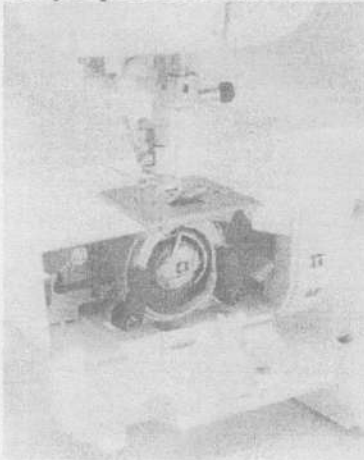

1 - вертикальное





2 - горизонтальное

15. Отметьте знаком + правильный ответ:

Если перед входом в регулятор натяжения на нитке образуются завитки, нитка рвется в регуляторе натяжения, нужно:

- 1 - ☒ - уменьшить натяжение верхней нити;
- 2 - ☐ - увеличить натяжение верхней нити;
- 3 - ☒ - проверить правильность сборки регулятора натяжения верхней нити;
- 4 - ☒ - заменить катушку с ниткой;
- 5 - ☒ - проверить правильность заправки верхней нити.

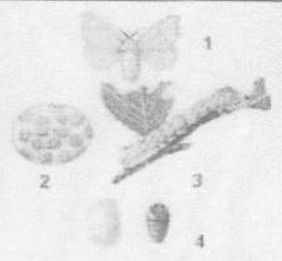
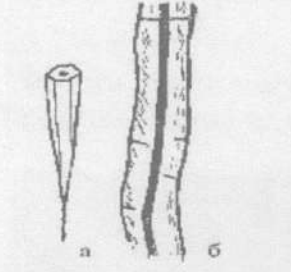
16. Укажите соответствие между видом волокна и источником его происхождения, дайте название волокна, вид которого под микроскопом представлен на рисунках

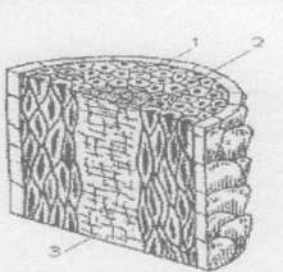
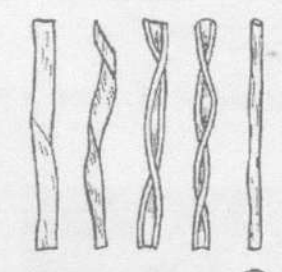
			
1	2	3	4
			
А	Б	В	Г
Шерсть	Лён	Хлопок	Шёлк

Ответ: 1 - А ; 2 - Б ; 3 - В , 4 - Г .

17. Вставьте пропущенное слово в предложение, связанное с текстильным производством:

Ткани сатинового переплетения благодаря строению износоустойчивы, имеют гладкую блестящую лицевую поверхность.

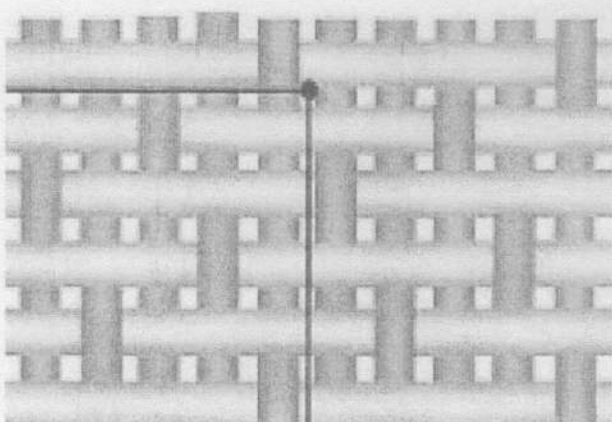

Ответ: сатиновое переплетение

18. Ответьте на вопрос:

Как называется в композиции костюма чередование каких-либо элементов, происходящих с определенной последовательностью, частотой?

Ответ: _____

19. Продолжите предложение:

Кинетизм — комбинаторный метод проектирования одежды, в основе которого лежит идея ...

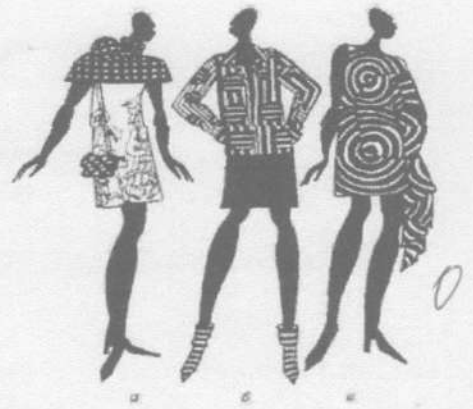

20. Ответьте на вопрос:

Мотивы каких народных промыслов использованы дизайнерами в моделях одежды, представленной на рисунках?

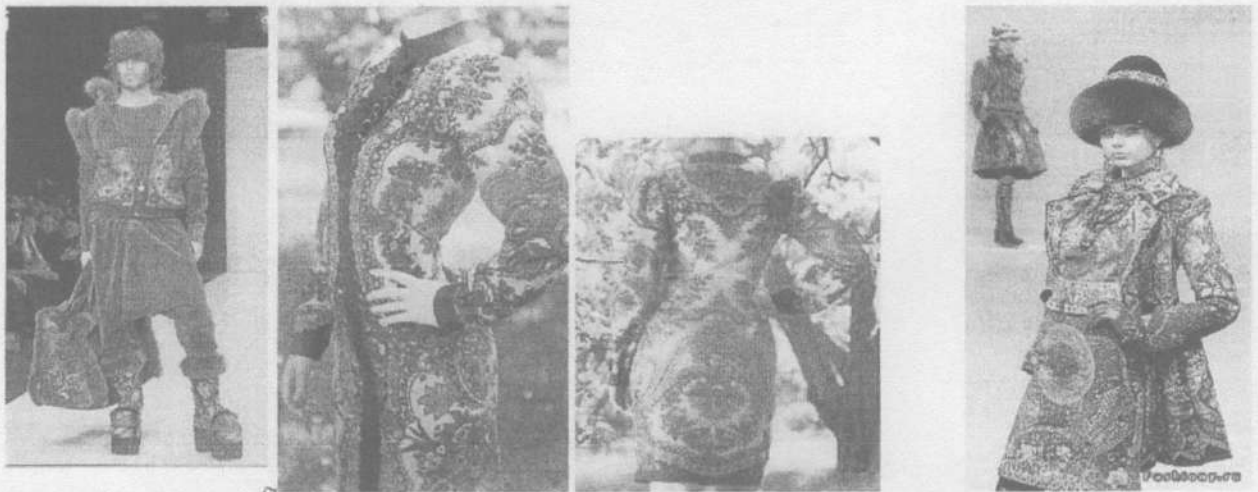

Ответ: Хохлома, Пасажские платки, Вологодские кружева

21. Отметьте знаком + все правильные ответы:

Какие швы относятся к соединительным?

- 1 - - стачной;
- 2 - - с кантом стачной;
- 3 - - двойной;
- 4 - - запошивочный;
- 5 - - обтачной в кант.

22. Ответьте на вопрос:

Как называется деталь швейного изделия, которая присутствует на всех трех фото?

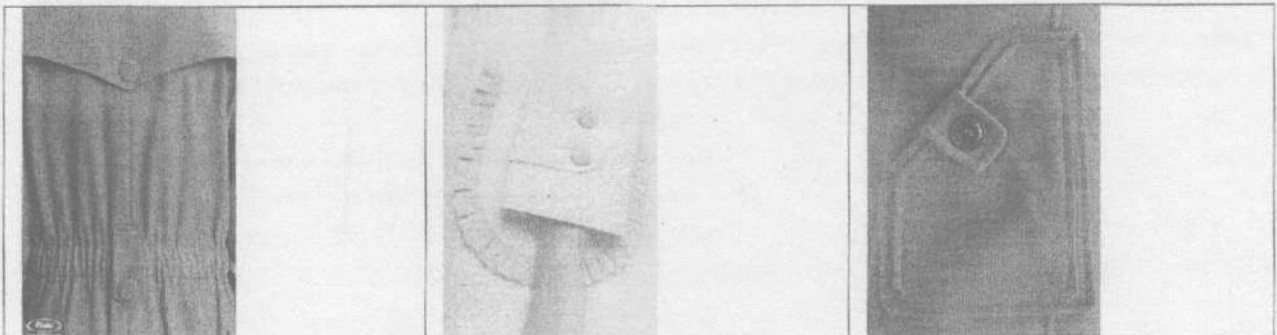

Ответ: Плисс

23. Отметьте знаком + все правильные ответы:

Раскладку выкройки на ткани осуществляют следующим образом:

- 1 - ☒ - направление долевой нити должно совпадать со стрелками на всех деталях выкройки,
- 2 - ☐ - сначала раскладывают мелкие детали, а затем крупные,
- 3 - ☒ - сначала раскладывают крупные детали, а затем мелкие,
- 4 - ☐ - детали раскладывают вплотную друг к другу,
- 5 - ☒ - между деталями оставляют промежутки, учитывающие припуски на обработку.

24. Приведите пример:





Выполнение ручных, машинных и утюжительных работ может быть осуществлено разными методами воздействия рабочих инструментов на полуфабрикат.

При **параллельном методе** обработки рабочий инструмент воздействует на всю поверхность обрабатываемых деталей.

Приведите пример данного метода воздействия рабочих инструментов на полуфабрикат.

Ответ: _____

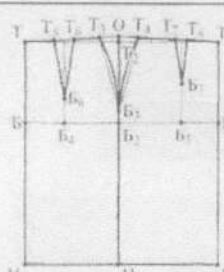
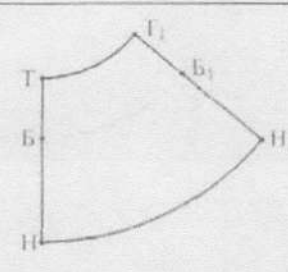
25. Соотнесите названия конструкций юбок с иллюстрациями, дайте название каждой конструкции юбки

		
А	Б	В
		
1	2	3

Ответ: А - ~~2~~ , конструкция ~~Полная юбка~~ Салонье ;
 Б - ~~1~~ : конструкция Прямая юбка ;
 В - ~~3~~ , конструкция Клеш .

26. Творческое задание

Разработка эскиза концептуальной модели костюма методом ассоциации на основе источника творчества и современных социокультурных процессов, происходящих в мире

Примерный алгоритм выполнения задания

1. Изучите источники творчества (рисунки 1-4).
2. Заполните лист сопровождения модели костюма, где определитесь с ассортиментной, половозрастной группами, назначением изделия, предполагаемым материалом.
3. Дайте название костюму. Разработайте слоган или девиз модели костюма.

4. Выполните эскиз модели костюма, опираясь на источник творчества (вид спереди). Если, по Вашему замыслу, требуется продемонстрировать и вид изделия со спины, можно выполнить дополнительный фор-эскиз.

5. Обозначьте, пожалуйста, на эскизе конструктивные, конструктивно-декоративные и декоративные линии и элементы, если таковые Вами запроектированы.

6. Проанализируйте свой эскиз на соответствие стилистике, ассортименту, композиции, конструкции, колористике. Если увидели какие-либо несоответствия, внесите изменения.

Техника выполнения эскиза: графический рисунок цветными карандашами.

Источники творчества «Птицы»



Рисунок 1.



Рисунок 2.



Рисунок 3.

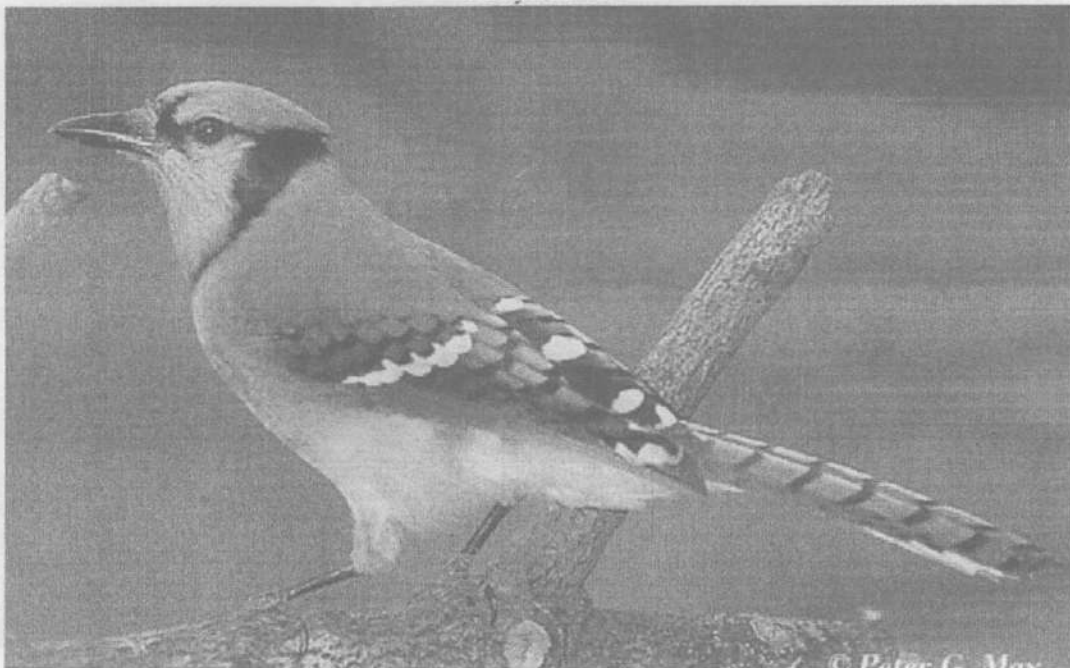

Рисунок 4.

Лист сопровождения / прайс-лист на проектируемое изделие Модель костюма под девизом (название костюма и слоган):

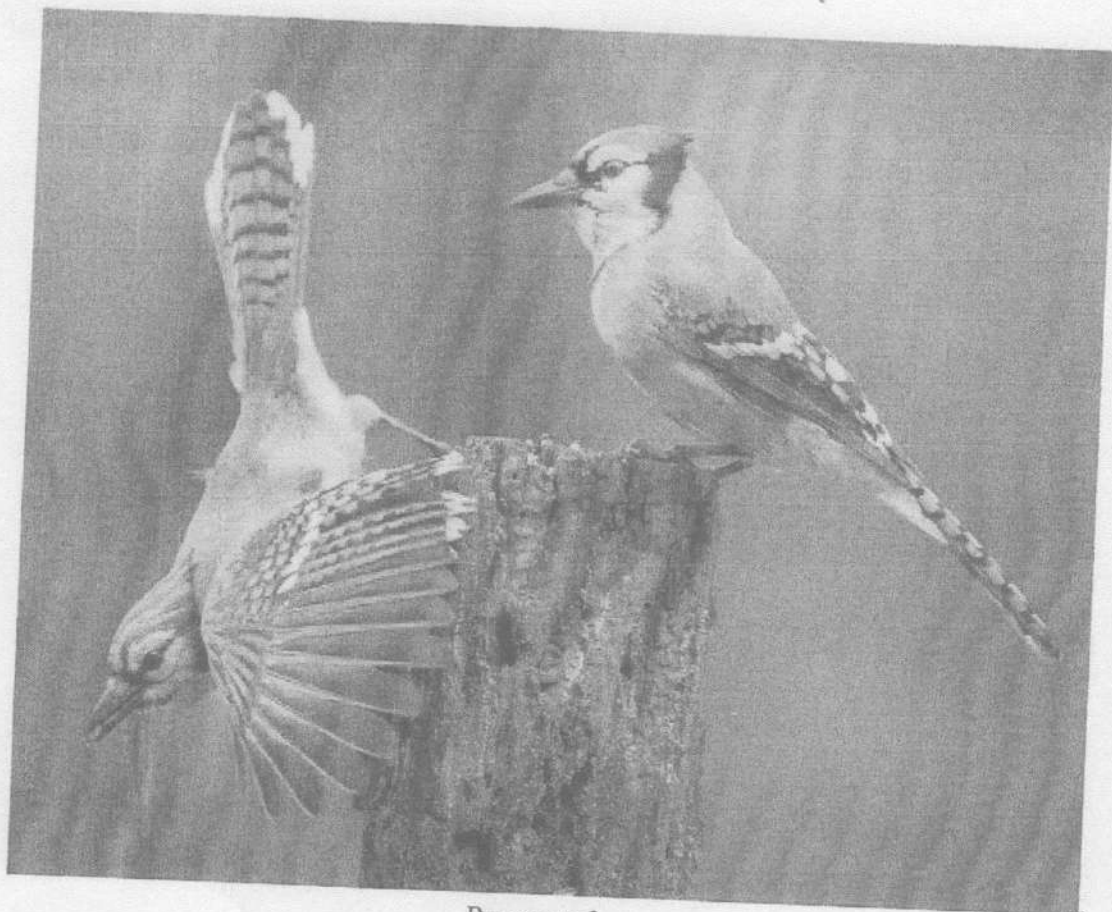
1. Группа потребителей (для кого предназначено изделие). Типологические особенности потребителя:

- пол и возраст для женщин от 16 до 40 лет
- размер и рост размеры от XS до M, рост 164-186

2. Стил ь костюма: _____

3. Функциональность / назначение костюма функция - ~~представительское~~ платье, или платье на вечеринку, или для отдыха - для встречи

4. Рекомендуемые материалы: идея, сатин, лен

5. Вид или техника декора (если имеется): _____

Девиз-слоган: Парисай как птичка!

Название: ~~Парижанка~~ Поёт ласточки

1. 0

2. 1

3. 2

4. 2

5. 1

6. 1

7. 1

8. 0

8

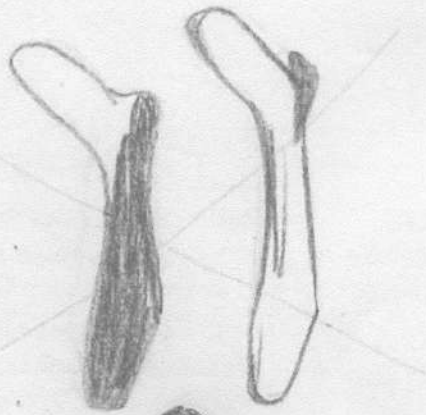

↑
направление роста